



fanello **TakeOut**
Mattress
ClickMat
RoofTop
TeSy



IHR BETT FÜR UNTERWEGS

VAN - BULLI - ZELT - OUTDOOR

Flexibel Anpassungsfähig
Leicht Individuell

FANELLO ClickMat

Die Matratzen der fanello ClickMat Linie sind passend gefertigt für die Standardmodelle von VW California, VW Summermobil, Mercedes Marco Polo und Citroën Pössl Campster.

Diese ausgeklügelte Liegeunterlage lässt sich hinter den aufgeklappten Sitzbänken verstauen und im Gegensatz zu anderen Produkten über eine Seite zusammenklappen.

Der Schrägschnitt vermeidet, dank überlappendem Material, die lästigen Lücken zwischen den Matratzenteilen.

Bei der fanello ClickMat wird aufgrund der Unebenheiten der Sitzbänke nur Evopor verwendet, da Latex in diesem Falle zu beweglich ist und sich die Unebenheiten bemerkbar machen würden.

Der Klappmechanismus erlaubt es, Fixleintuch, Decke und Kissen in die Matratze einzuklappen. So haben Sie alle Schlafsachen bereits verstaut und können die flache Unterseite der Matratze bereits wieder als Ablagefläche nutzen.

Die Standardgrößen für die Modelle auf Seite 3 sind ab Lager erhältlich. Die fanello ClickMat kann aber auch nach Spezialmass gefertigt werden.

Die Preise erhalten Sie dafür von uns auf Anfrage.

VW Coast und Ocean | Mercedes Marco Polo



VW Beach und Multivan | Mercedes Activity und Horizon

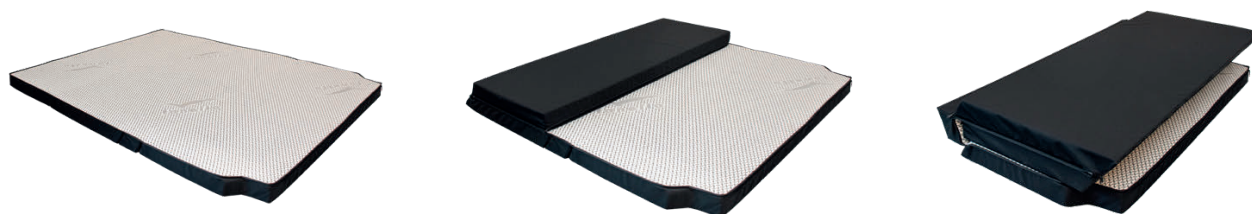

PREISE

Modell VW | Coast und Ocean 549 EUR

Matratze: Evopor 7,5 cm
Masse: 116 x 204 cm mit Eckausschnitt Masse geklappt:
116 x 77 x 23 cm Gewicht: 8.1 kg

Modell VW | Beach und Multivan 549 EUR

Matratze: Evopor 7,5 cm
Masse: 140 x 183 cm mit Eckausschnitt
Masse geklappt: 140 x 62 x 23 cm
Gewicht: 10.8 kg

Zubehör: fanello SitTop Sitzausgleich für 3-er Sitzbank 109 EUR

Zubehör: fanello Flex Top Schaumstoff für Flexboard 109 EUR

Modell VW | Summermobil 549 EUR

Matratze: Evopor 7,5 cm
Masse: 120 x 189 cm mit Eckausschnitt
Masse geklappt: 120 x 64 x 23 cm
Gewicht: 8.1 kg

Modell Mercedes | Marco Polo 549 EUR

Matratze: Evopor 7,5 cm
Masse: 111 x 203 cm mit Eckausschnitt
Masse geklappt: 111 x 78 x 23 cm
Gewicht: 7.6 kg

Modell Mercedes | Activity und Horizon 549 EUR

Matratze: Evopor 7,5 cm
Masse: 140 x 193 cm mit Eckausschnitt
Masse geklappt: 140 x 70 x 23 cm
Gewicht: 10.8 kg

Modell Citroën | Pössl Campster 549 EUR

Matratze: Evopor 7,5 cm
Masse: 111 x 203 cm mit Eckausschnitt
Masse geklappt: 111 x 70 x 23 cm
Gewicht: 8.1 kg

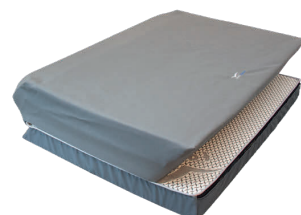

Preise Zubehör

Passendes Fixleintuch

Matratze ist nach wie vor klappbar.

Farbe: grau

Gewebe: 97% gekämmte Baumwolle | 3%

Elasthan Preis: 60 EUR

ClickCover

Schützen Sie Ihre ClickMat im geklappten

Zustand. Farbe: hellgrau

Gewebe: Cordura (Polyamid)

Preis: 66 EUR

ClickBag

Verstauen Sie Ihre ClickMat nach den

Ferien. Farbe: hellgrau

Gewebe: Cordura (Polyamid)

Preis: 109 EUR

KOMFORTLÖSUNG FÜR DAS DACH

Dachumbau

Mit einem einfachen Umbau können wir Ihnen nun einen Rahmen anbieten, der den Schlafkomfort oben entscheidend erhöht. Dank einer Vertiefung von 4 cm darf man im Dach nun auf einem TakeOut nächtigen, welches für zwei Personen ausgelegt ist. Damit ist das Dachbett nun endlich wirklich ein Bett.

Das Originalbett ist auch nach einer Umrüstung auf fanello RoofTop wieder rückbaubar. Nach Wunsch kann wieder ein Himmel montiert werden, welcher den Lattenrost verdeckt. Sie werden also fast keinen Unterschied im Interieur bemerken, da der fanello Rahmen auch nur 2 cm tiefer liegt als der Originalhimmel. Auch das Rollo über den Frontsitzen kann wieder montiert werden.

Die Rahmen sind bei uns ab Lager verfügbar. Da diese Lösung einen kleine Umbau erfordert, brauchen wir eine Vorlaufzeit von ca. 2 Wochen.

FANELLO RoofTop

Dachmatratze „RoofTop“

Eine zweischichtige Evopormatratze mit den Massen 120 x 200 x 6 cm (bis T6) oder 120 x 200 x 4.5 cm (T6.1) bietet bereits bedeutend besseren Komfort für den Aufstelldachschräfer. Die RoofTop Matratze kann beidseitig gebraucht werden und hat dank der zwei Schichten eine feste und eine weiche Seite. Trotz mehr Höhe kann das Dach problemlos geschlossen werden.



Preisbeispiel Rahmenumbau für VW California

1 x RoofTop Wendematratze 6 cm	470 EUR
2 x fanello TakeOut 4 cm	440 EUR
1 x Aluminiumrahmen lackiert	1'320 EUR
1 x Himmel zu RoofTop	165 EUR
Montage	165 EUR
Total	2'560 EUR

Preise RoofTop Dachmatratzen

Modell	Aufbauhöhe	Preis in EUR
VW California T6 Wendematratze	6 cm	470
VW California T 6.1	4.5 cm	470
SCA 190, 194, 195, 196 (kurzer Radstand)	4 cm	470
SCA 192, 193, 198 (langer Radstand)	4 cm	594
Mercedes Marco Polo	6.5 cm	470

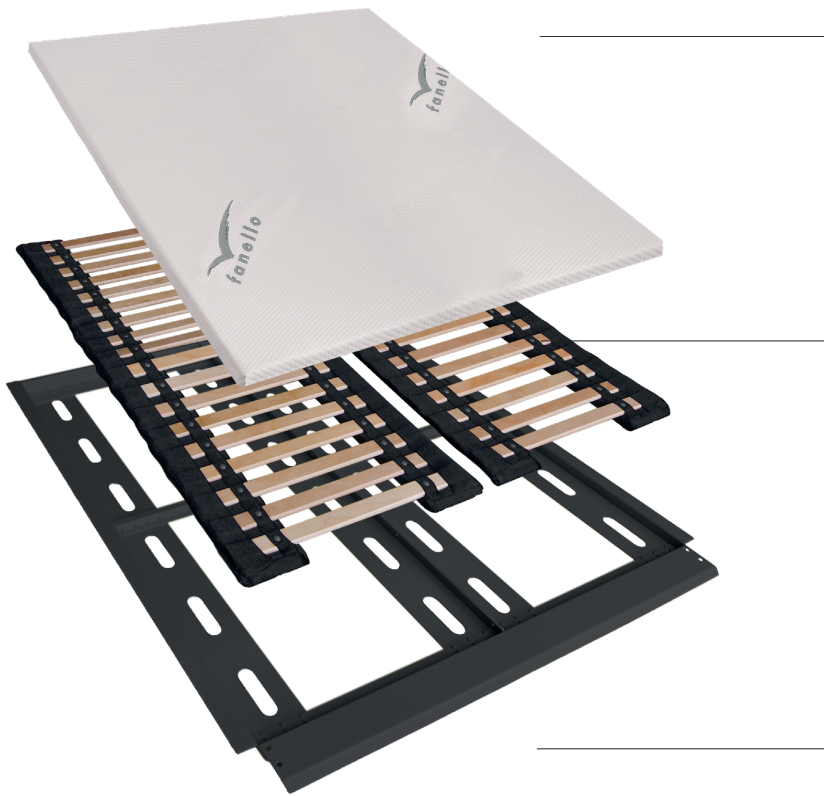

Evapor Wendematratze 6 cm

Die Komfortauflage für anspruchsvolle Kleinbusreisende. Wählen Sie Ihre Lieblingsseite. Hellblau ist etwas weicher, dunkelblau etwas fester.

fanello TakeOut Stützelemente

Um die Schliessfunktion des Daches nicht zu beeinträchtigen, sparen wir beim Stützelement einen Zentimeter im Vergleich mit dem Standardmodell fanello TakeSix. Sie werden dank der perfekt abgestimmten Kombination von Matratze, Lattenrost und Freiheit keinen Unterschied spüren. Die Lattenroste sind pro Person getrennt, um optimalen und individuellen Schlafkomfort zu garantieren.

Aluminiumrahmen Modell „Overland“

Dank der grandiosen Mithilfe von Overland Technics kann fanello einen sehr leichten und perfekt auf das Originalprofil abgestimmten Alurahmen für die VW-Busse anbieten. Diese Konstruktion trifft man sehr oft in Aufstelldächern auf Land Rover Defender an. Der Rahmen ist sich also raue Fahrten und unruhige Nächte gewohnt.



FANELLO ClickMat NACH MASS

Preise mit einem Schrägschnitt

Höhe / Breite	70 cm	80 cm	90 cm	100 cm	120 cm	140 cm	160 cm	180 cm	200 cm
Evopor 5 cm	460	490	520	550	620	690	750	820	880
Evopor 7.5 cm	520	550	590	630	710	790	860	940	1'020
Evopor 10 cm	580	630	680	730	830	930	1'030	1'120	1'220

Zuschlag für Eckausschnitte: 110.00 / Zuschlag für Rundungen: 165.00 / Die Preise verstehen sich inkl. Matratzenbezug.

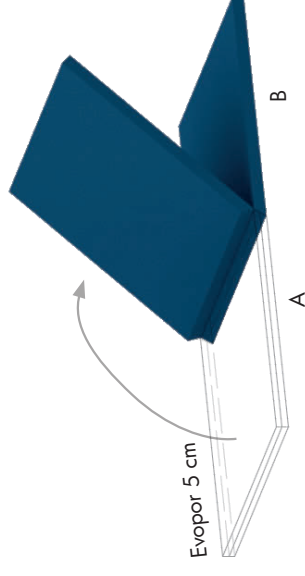

Preise mit zwei Schrägschnitten

Höhe / Breite	70 cm	80 cm	90 cm	100 cm	120 cm	140 cm	160 cm	180 cm	200 cm
Evopor 5 cm	510	540	580	610	680	740	810	870	940
Evopor 7.5 cm	570	610	650	690	760	840	920	990	1'070
Evopor 10 cm	640	690	740	790	880	980	1'080	1'180	1'280

Zuschlag für Eckausschnitte: 110.00 / Zuschlag für Rundungen: 165.00 / Die Preise verstehen sich inkl. Matratzenbezug.

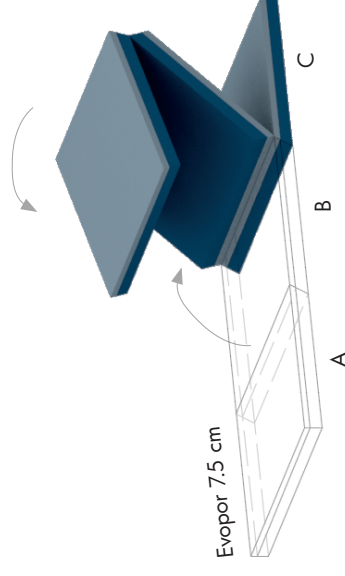

Preise mit drei Schrägschnitten

Höhe / Breite	70 cm	80 cm	90 cm	100 cm	120 cm	140 cm	160 cm	180 cm	200 cm
Evopor 5 cm	570	600	630	660	730	800	860	930	990
Evopor 7.5 cm	630	660	700	740	820	900	970	1'050	1'130
Evopor 10 cm	690	740	790	840	940	1'040	1'140	1'240	1'340

Zuschlag für Eckausschnitte: 110.00 / Zuschlag für Rundungen: 165.00 / Die Preise verstehen sich inkl. Matratzenbezug.

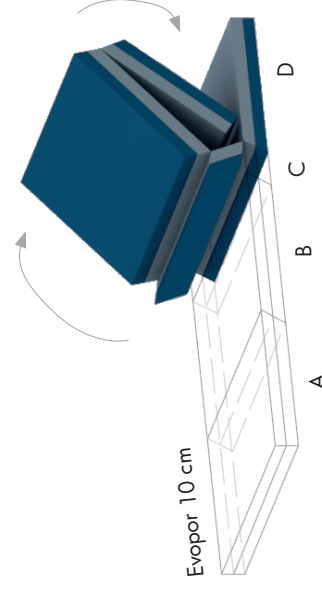

FANELLO Mattress

Die fanello Mattress als Ergänzung zu den Stützelementen der fanello TakeOut Linie (S. 8). Für platzsparende Lösungen werden die fanello Mattress aber durchaus auch „solo“ gebraucht.

Evopor

- besser überbrückend bei Unebenheiten
- auch bei dünneren Ausführungen gut stützend
- die in der Höhe Platzsparende Lösung in Campingbussen

fanello Mattress mit Evopor Polyurethanschaum wird häufig als Klappmatratze, wie beispielsweise bei fanello ClickMat verwendet. Das Material lässt sich hervorragend und zentimetergenau zuschneiden und hat optimale Stützeigenschaften.

Welche fanello Mattress am besten zu Ihnen passt, finden Sie mit einem Vergleichstest heraus. Denn ohne das Material zu fühlen, ist es schwierig zu sagen, welches der beiden Materialien die optimale Lösung für Sie ist.

Latex

- sehr gut rollbar
- anpassungsfähig
- hervorragende Punktlastizität

fanello Mattress mit Latex ist ohne passendes Stützelement nicht in jedem Fall die bessere Wahl. Da sich der Latex extrem gut an die Körperform anpasst, kann er sich bei dünneren Ausführungen durchaus etwas hart anfühlen.

Preise

Höhe / Breite	60 cm	70 cm	80 cm	90 cm	100 cm	120 cm	140 cm	160 cm	180 cm	200 cm
Evopor 5 cm	310	350	380	410	440	510	580	640	680	770
Evopor 7.5 cm	370	410	440	480	520	600	680	750	830	910
Evopor 10 cm	420	470	520	570	620	720	820	920	1'020	1'110
Latex 5 cm	370	420	480	530	590	640	700	750	810	860
Latex 7.5 cm	420	490	550	620	690	750	820	880	950	1'020
Latex 10 cm	500	580	650	730	810	880	960	1'040	1'110	1'190

Zuschlag für Eckausschnitte: 110.00 / Zuschlag für Rundungen: 165.00 / Die Preise verstehen sich inkl. Matratzenbezug.



FANELLO TakeOut

Das fanello TakeOut basiert auf der Idee des fanello Classic UNO. Dank den flexibel gelagerten Sperrholzlamellen passt sich die Form des Stützelementes trotz der geringen Aufbauhöhe optimal an den Körper an. Die Latexbahnen, welche die Lamellen stützen, lassen sich problemlos falten oder rollen. Zudem schafft das fanello TakeOut unter Ihrer Matratze eine hervorragende Lüftung, welche keine Kondensfeuchtigkeit mehr zulässt.

Das vielseitige Campingelement lässt sich in folgenden Bereichen problemlos einsetzen:

- Camping
- Caravanning
- Ferienhaus
- Touristenlager
- Gästebett

Für mobile Lösungen empfiehlt sich aufgrund des Packmasses die 3 cm oder 6 cm hohe Ausführung des fanello TakeOuts. Für Gästebetten und andere Einsatzbereiche, wo die Höhe keine grosse Rolle spielt, darf gerne auch das weichere und anpassungsfähigere 9 cm Modell benutzt werden.

Bei Dachzelten mit Poptop, fanello RoofTop und ähnlichen Lösungen, hat das fanello TakeOut den Vorzug gegenüber fanello MyLit aus einigen praktischen Gründen. Beispielsweise eignet sich das Stützelement eher für eine Rahmenkonstruktion, da die Rahmenkontur einfacher zu überbrücken ist. Bei fanello TakeOut ist es möglich, eine Matratze über zwei Stützelemente zu legen, was beim Produkt fanello MyLit nur in Ausnahmefällen funktioniert.

Wir empfehlen immer ein Stützelement pro Person!

Die flexible Lamellenkonstruktion passt sich dem Körper an. Daher ist es ratsam, pro Schläfer ein Element zu benutzen. Bei Übergrößen könnte es ansonsten auch zum bekannten „Bade-wannen- oder Katapulteffekt“ kommen. Für Doppelbettkonstruktionen empfiehlt es sich somit eine Mittelabstützung einzuplanen.

PREISE

Bezeichnung	Aufbauhöhe	Preis montiert	Preis Bausatz	Gewicht (70cm)
fanello TakeThree	3 cm	250	200	5.5 kg
fanello TakeSix	6 cm	310	270	7.1 kg
fanello TakeNine	9 cm	360	310	9.1 kg



FANELLO TESY

Gerne machen wir auch für Ihr Tellersystem die passende Matratze. Die Abkürzung „TeSy“ steht für Teller-System, die zweitbeste Art einer Matratzenlüftung und -anpassung.

Da unsere herkömmlichen Evapor- und Latexmatratzen etwas zu weich für das handelsübliche Tellersystem sind, haben wir kleine Anpassungen in der Materialzusammenstellung gemacht.

Fanello TeSy gibt es in zwei Höhen, drei Ausführungen und wie bei fanello üblich in allen Massen und Formen.

Fanello verkauft selbst aber keine Tellerfedern!

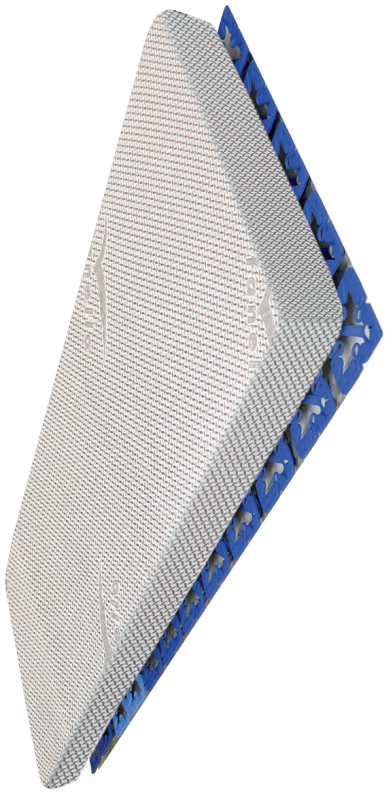

Höhe / Breite	60cm	70cm	80cm	90cm	100cm	120cm	140cm	160cm	180cm	200cm
TeSy Light 7.5 cm	390	430	470	510	540	620	700	770	850	930
TeSy Medium 10 cm	440	490	540	590	640	740	840	940	1'040	1'140
TeSy Soft 10 cm	420	470	520	570	620	720	820	920	1'020	1'120
Zuschlag für Eckausschnitte: 100.00 / Zuschlag für Rundungen: 150.00 / Die Preise verstehen sich inkl. Matratzenbezug.										



TeSy Light 7.5cm



TeSy Medium 10cm



TeSy Soft 10cm

FANELLO BEZUGSSTOFFE

Für jede *TakeOut* Matratze können Sie einen von unseren drei Bezugsstoffen auswählen.

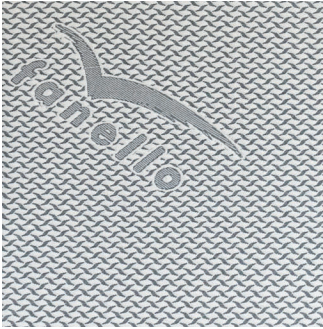

Stoff Primus
Farbe: weiss, grau
Gewebe:
63% Baumwolle
27% TENCEL
10% Polyester



Stoff Primus
Farbe: weiss
Gewebe:
63% Baumwolle
27% TENCEL
10% Polyester



Stoff Klaas
Farbe: hellbeige
Gewebe:
64% Baumwolle
36% TENCEL





AOBAU

ADVENTURE - OFFROAD

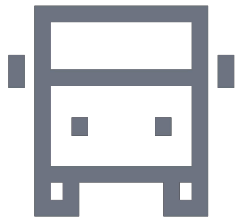

AOBAU Adventure - Offroad

SHOWROOM DE

Bergische Landstr. 38

51503 Rösrath - Hoffnungsthal

T. 02205 93 70 140

M. 0176 621 12347

info@aobau-mobile.de

info@gutimbett.com



fanello **TakeOut**

Mattress

ClickMat

RoofTop

TeSy



www.aobau-mobile.de

www.gutimbett.com

www.fanello.eu

„Wir bleiben hellwach, damit Sie besser schlafen.“

Herausgeber: Meili Production AG
Eggenstr. 5 - 5615 Fahrwangen

Text: Martina Meili, Ady Meili
Fotos: Martina Meili, Ady Meili,
Fabiene Meier 11/2022

